

2.1 能勾勒學校課程發展方向且呼應課綱，具適切性及理想性。

貳、學校課程願景

一、學校教育願景—傳承與延續

松山國小教育願景圖像

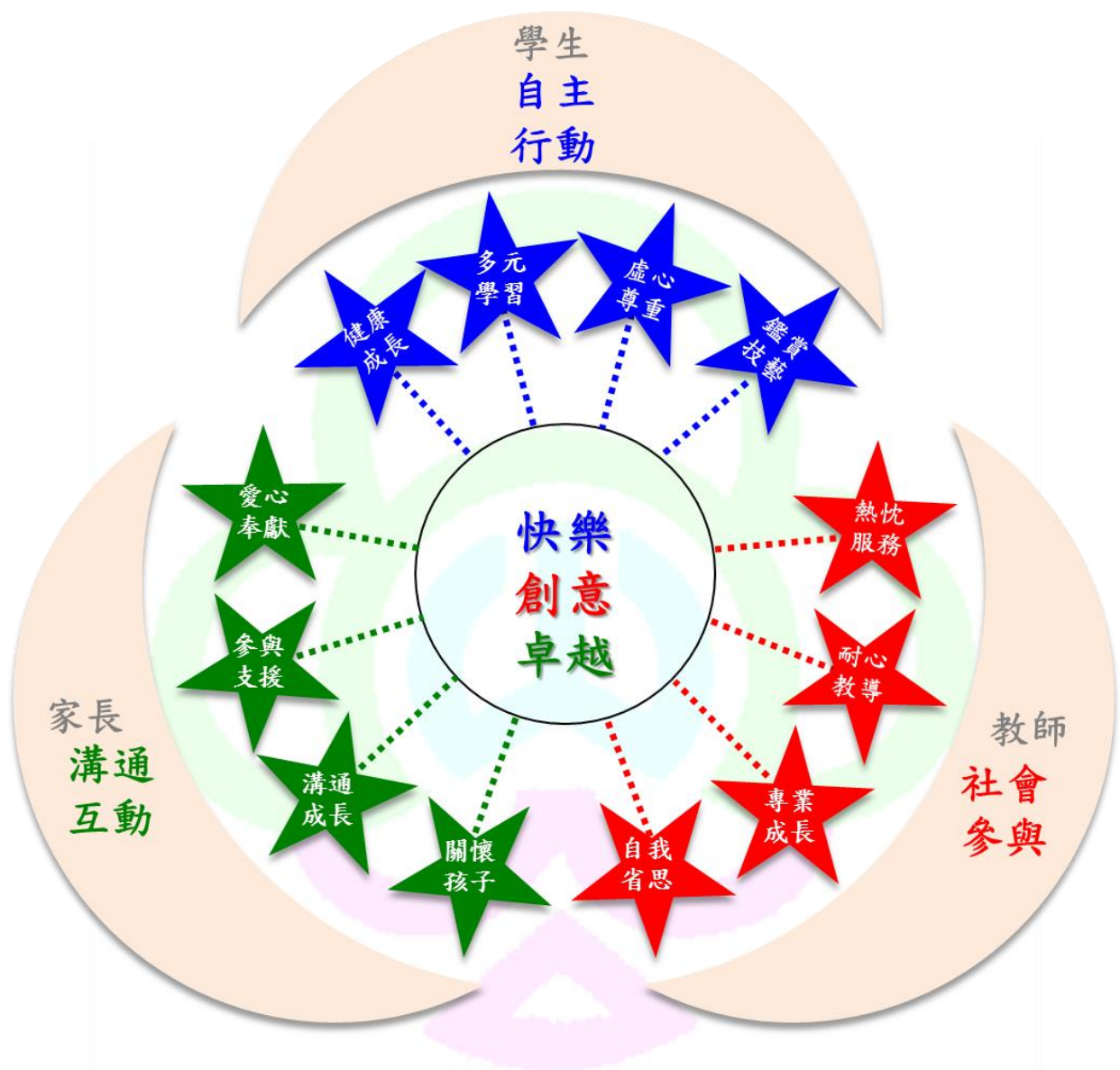

圖像意涵：以日月星三光構圖、松山校徽襯底，其中的十二道光芒分述

家長、學生、教師圖像的努力目標，並呼應十二年國教自發、互動、共好理念，共同開展學校願景圖像。

二、學校願景的內涵

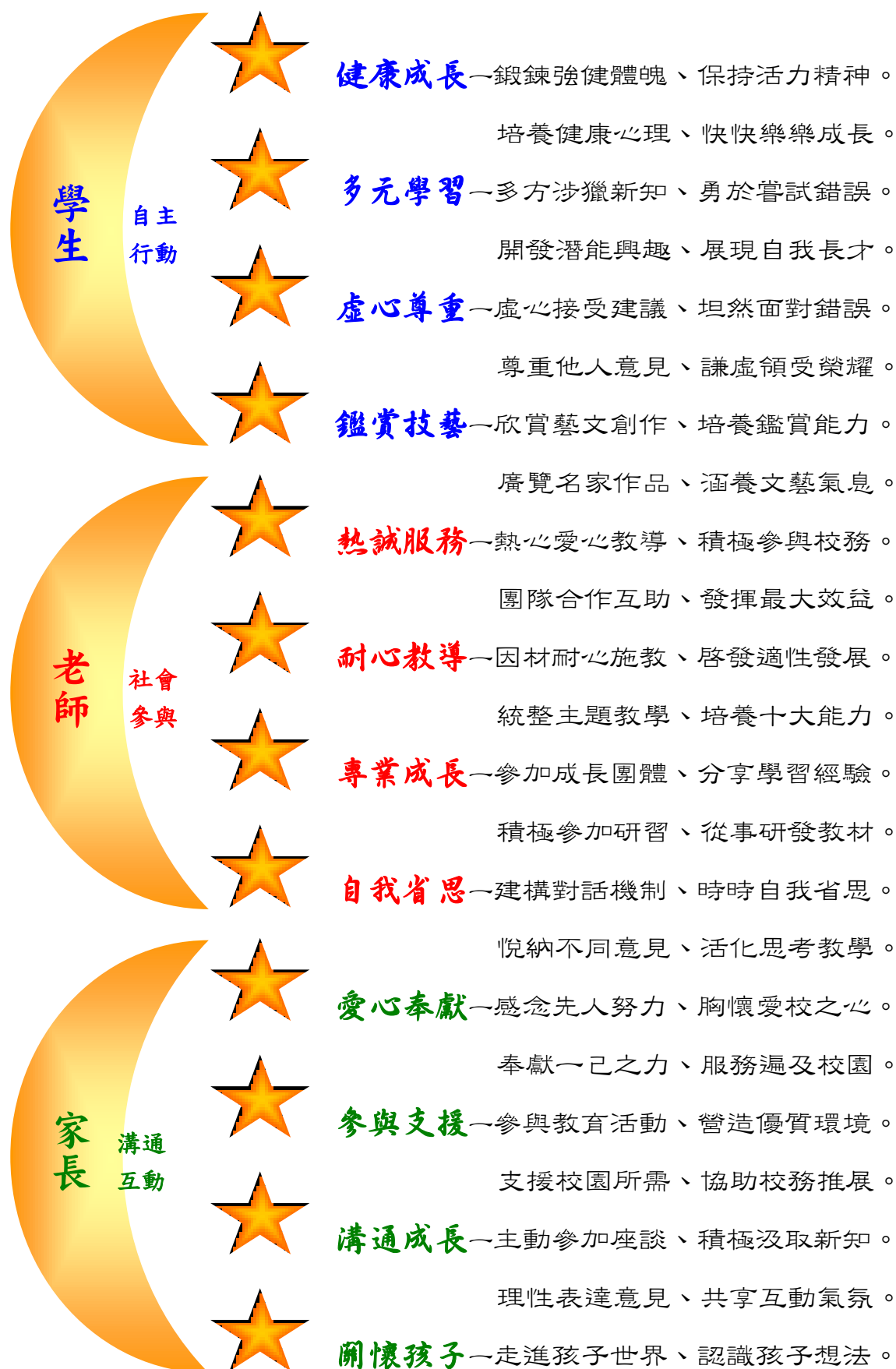

松山國小課程願景

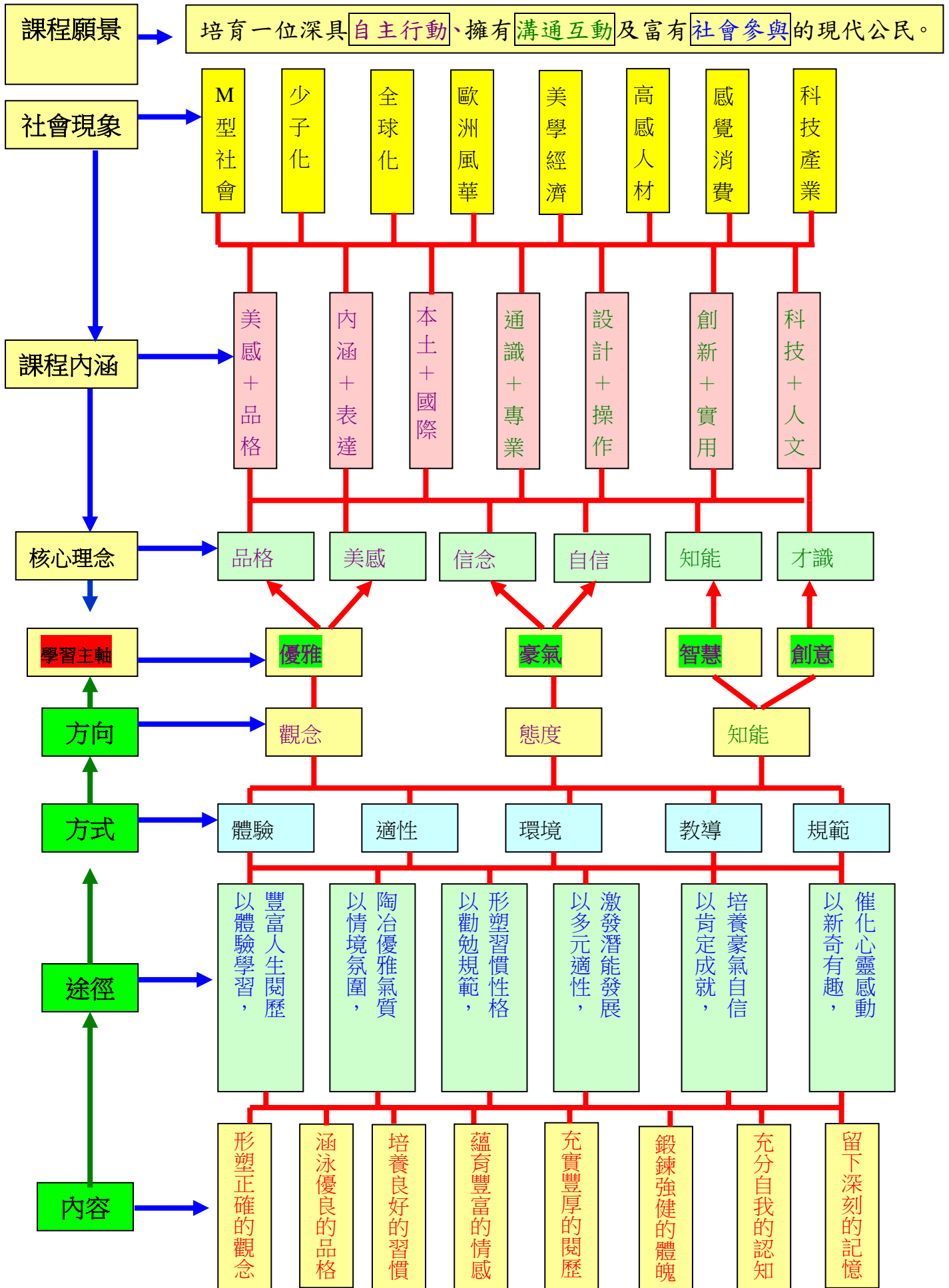

2.2 學校願景之形成能透過相關會議、社群等方式達成全校共識。

三、課程願景、學校教育願景的發展過程

松山國小「以學生為中心，達到快樂、創意、卓越的目標」為教育使命，從兒童應具備的能力出發——基礎學力、解決問題能力、科技運用能力與藝術鑑賞能力；並確立松山四大學習主軸「優雅、豪氣、智慧、創意」進而發展能力所建構出的教育目標——進入 108 課綱後更發展生活能力本位（自發、互動、共好），以達到快樂、創意、卓越之願景的夢想實現。

本校課程委員會成立於 90 年 1 月，在經過十數年的不斷討論修正之下整理出本校背景 SWOT 分析模式，以內在背景教師、學生、組織文化，外在背景、學區環境、家長參與、學校環境及整體環境——就 S 發展優勢、W 現有劣勢、O 未來轉機、T 潛在危機、S 行動等五方向探討出學校教育願景。綜合學校內、外背景的分析結果，討論出本校課程願景與教育願景。

邁入 12 年國教後，本校建構以跨領域統整之主題式課程將戶外踏查探索學習之「松山背包客」以及藝術鑑賞之「松山鑑賞家」納入的學校校訂課程主題軸，提出「核心素養導向」之學習領域與彈性學習課程教學案例及成立教師專業社群，進行主題式的教學並進行公開授課。希望透過「核心素養」是指一個人為適應現在生活及面對未來挑戰，所應具備的知識、能力與態度，並強調學習不宜以學科知識及技能為限，而應關注學習與生活的結合，透過實踐力行而彰顯學習者的全人發展。

臺北市松山區松山國民小學整體課程架構

