

2.1 能勾勒學校課程發展方向且呼應課綱，具適切性及理想性。

貳、學校課程願景

一、學校教育願景—傳承與延續

松山國小教育願景圖像

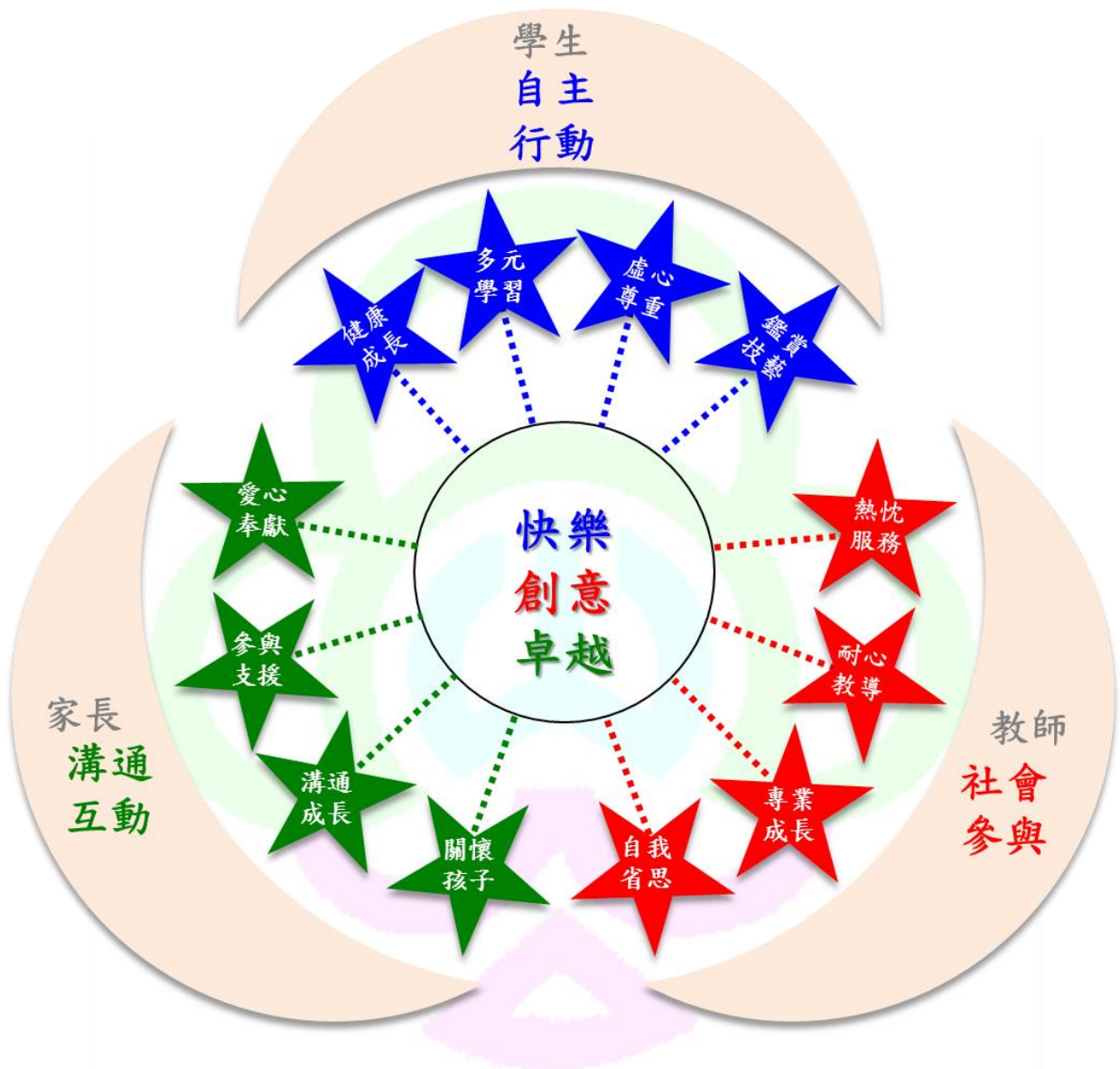

圖像意涵：以日月星三光構圖、松山校徽襯底，其中的十二道光芒分述家長、學生、教師圖像的努力目標，並呼應十二年國教自發、互動、共好理念，共同開展學校願景圖像。

二、學校願景的內涵

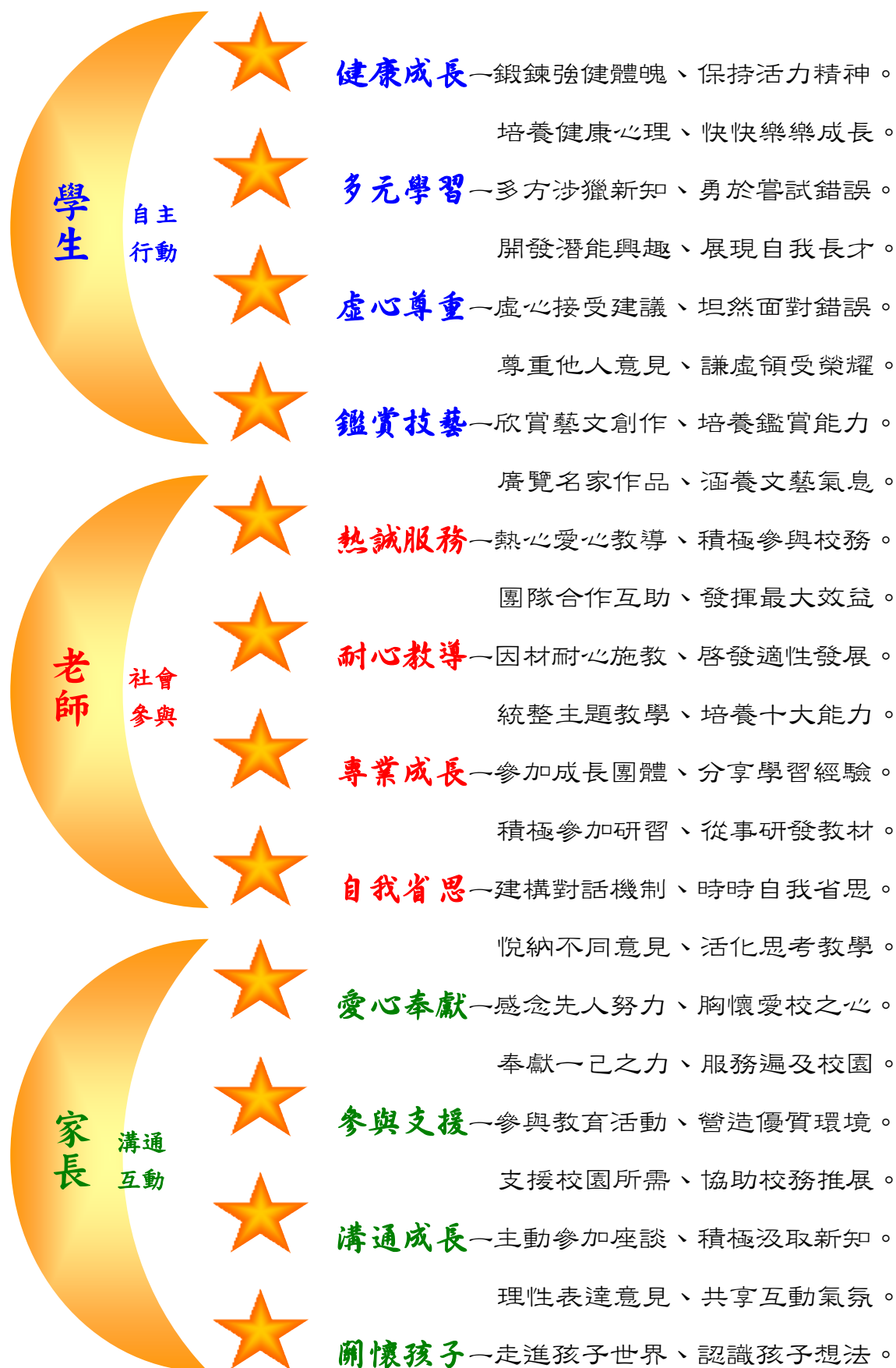

松山國小課程願景

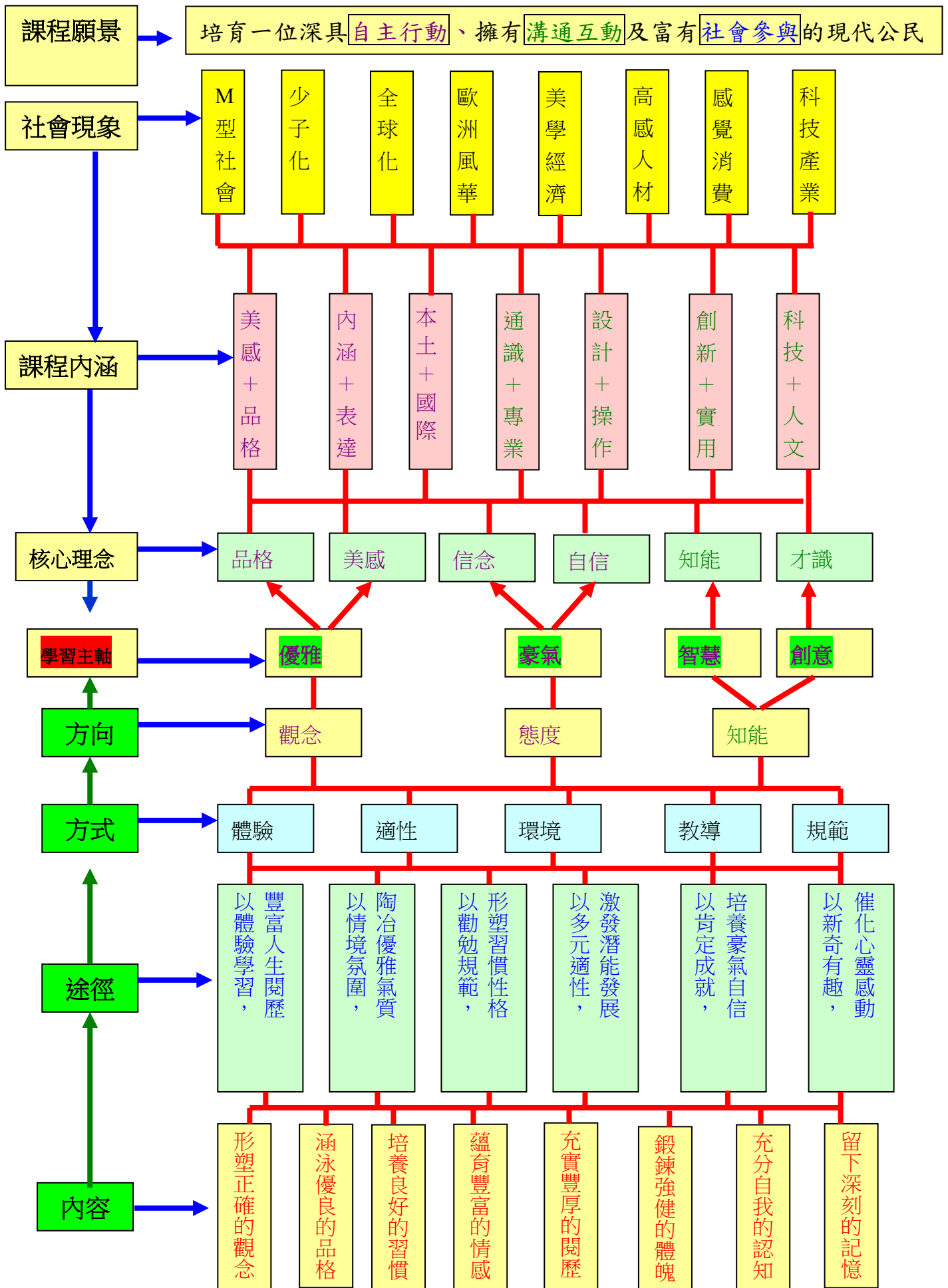

2.2 學校願景之形成能透過相關會議、社群等方式達成全校共識。

三、課程願景、學校教育願景的發展過程

松山國小「以學生為中心，達到快樂、創意、卓越的目標」為教育使命，從兒童應具備的能力出發——基礎學力、解決問題能力、科技運用能力與藝術鑑賞能力；並確立松山四大學習主軸「優雅、豪氣、智慧、創意」進而發展能力所建構出的教育目標——進入 108 課綱後更發展生活能力本位（自發、互動、共好），以達到快樂、創意、卓越之願景的夢想實現。

本校課程委員會成立於 90 年 1 月，在經過十數年的不斷討論修正之下整理出本校背景 SWOT 分析模式，以內在背景教師、學生、組織文化，外在背景、學區環境、家長參與、學校環境及整體環境——就 S 發展優勢、W 現有劣勢、O 未來轉機、T 潛在危機、S 行動等五方向探討出學校教育願景。綜合學校內、外背景的分析結果，討論出本校課程願景與教育願景。

自 108 學年度起，校內十二年國教課程自一年級逐年實施，並透過歷年課發會、領域社群會議逐步編修校訂課程。除將既有松山傳統全校一日性活動「松山大健行」轉型為「松山背包客」外，也致力於將藝術鑑賞導入課程，結合校內外公共藝術資源，自 109 學年度起，逐年新增「松山鑑賞家」，成為雙主軸校本特色課程。112 學年度，「松山鑑賞家」依十二年國教進程，於一至五年級實施。

基於上述，本校透過課發會審視校訂課程節數，在規劃提升英語力、資訊力之節數以外，建構以跨領域統整之主題式課程，將戶外踏查探索學習之「松山背包客」以及藝術鑑賞之「松山鑑賞家」納入的學校校訂課程主題軸，結合非正式課程的才藝展演、校際交流與國際交流等主題活動，讓學習更豐富。此外，本校透過「核心素養導向」之學習領域與彈性學習課程教學案例及成立教師專業社群，進行主題式的教學並進行公開授課。希望透過「核心素養」的養成，涵養學生們適應現在生活及面對未來挑戰，所應具備的知識、能力與態度，並透過實踐力行而彰顯學習者的全人發展。

(一) 松山國小校訂課程架構

本校校訂課程架構以「體驗美學、優雅生活」及「拓展多元、文化體驗」為目標，呼應學校願景及四大學習主軸，開展「松山鑑賞家」及「松山背包客」兩大校本特色課程，課程內容結合正式與非正式課程共同實施，並扣緊國數英基本學力、數位運用能力及國際理解內涵，期松山學子在六年的學習中，能成為具有全球競合力的松山人。



(二)松山國小校本特色課程地圖

1. 松山鑑賞家(依 12 年國教進程，112 學年度於一至五年級實施)

以鑑賞態度養成(input)的「藝術悠遊」及鑑賞表現產出(output)-的「美力萌發」兩大面向，依年級逐步調整兩大面向的比重。

臺北市松山區松山國民小學校本特色課程【松山鑑賞家】

主題軸	一年級	二年級	三年級	四年級	五年級	六年級	融入領域
藝術悠遊	校園藝術(上) (認識校園內5件公共藝術品)	校園藝術(下) (認識校園內5件公共藝術品)	校外藝術踏查 (認識校外3-5件公共藝術品)	校內藝術大調查 (任選1件校內公共藝術品探究)	校外藝術大調查 (任選1件校外公共藝術品探究)	經典藝術游於藝 (任選1件東西方經典藝術探究)	生活 藝術 社會
美力萌發	守護藝起來 (校園內公共藝術品維護)	團體創作家 (全班共作1件藝術展示品)	松山Go藝思 (運用行動載具完成松山go藝思app關關)	小小藝術導覽員 (撰寫1件公共藝術導覽稿並至1年級介紹)	小小藝術導覽員 (撰寫1件公共藝術導覽稿並至3年級介紹)	游於藝小尖兵 (撰寫1件導覽稿並至2年級介紹)	語文 藝術 生活

以學生為主體，從周遭的生活體驗來實踐，藉助學校現有優勢，由淺入深的課程規劃，達成素養導向的教學目標。

2. 松山背包客

(依 12 年國教進程，112 學年度於一至五年級實施；六年級採原訂松山背包客特色課程規劃，以捷運作為課程主題。)

運用校園周邊多元的交通網絡，從認識校園及生活周遭歷史文化出發，一年級逐步拓展至社區、臺北市及北部地區進行學習探索。

臺北市松山區松山國民小學校本特色課程【松山背包客】

主題軸	一年級	二年級	三年級	四年級	五年級	六年級	融入領域
探索學習	校園認識(校園) 學校校內/外歷史、老樹等認識	錫口聚落(社區) 沿潭步道、繞湖街區、慈祐宮等學校周邊環境認識	二二八公園(臺北市) 認識臺北城內的公園，園內石碑及文物探索	走訪大稻埕(臺北市) 以自主探索學習手冊，分組進行街區產業、建築探索	潮境公園(北部地區) 至基隆海科館及潮境公園體驗海洋生態之美	飲水思源頭(北部地區) 認識碧潭瑞公圳源頭，並瞭解臺北與錫口的關係	生活 藝術 社會
交通網絡	立足松山 運用校園地圖，以步行方式探索	社區踏查 以步行方式至校外特色景點踏查	市區公車行 以班級為單位搭乘公車至二二八公園	藍色公路遊 搭乘渡輪抵達大稻埕，並體驗藍色公路風光	火車鐵路行 搭乘火車體驗鐵路交通特色及鐵路發展興衰	捷運便捷通 搭乘捷運並認識臺北捷運網絡行布及禮節	語文 藝術 生活

以學生為主體，從周遭的生活體驗來實踐，藉助學校現有優勢，由淺入深的課程規劃，達成素養導向的教學目標。